

SLOTFIRE43

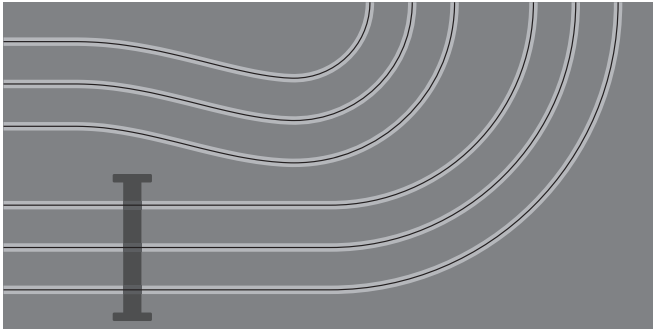

305 Anschlußmodul 0305-AR oder 0305 ohne Anschlüsse



306 90° Kurve



309 Wenden ohne Engstelle

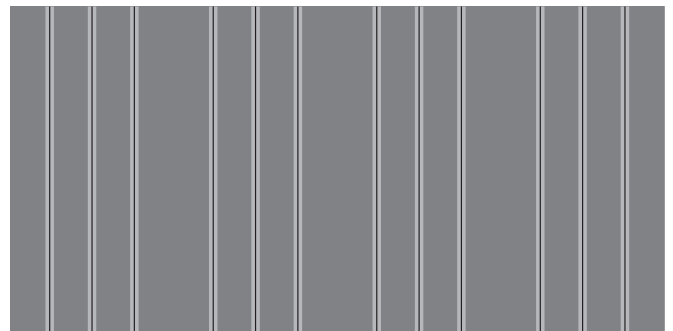

329 Gerade zum Quereinbau



316 Wenden ohne Engstelle, Gerade mit Verschwenk

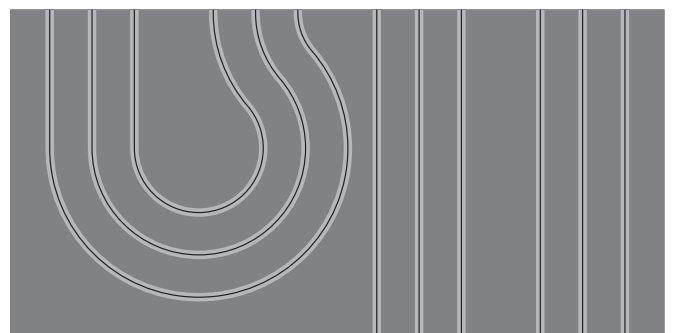

316G Wenden ohne Engstelle, Gerade ohne Verschwenk

SLOTFIRE43



301 lange Gerade

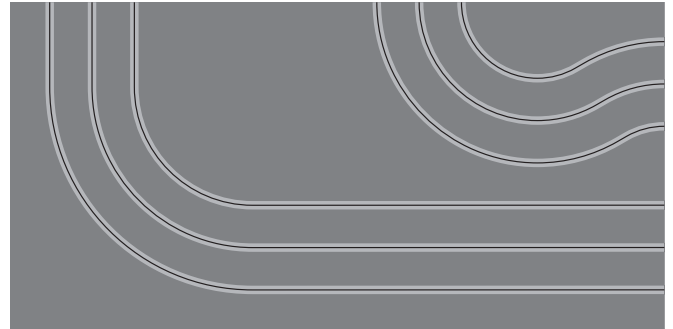

333 90° Kurve [passend mit Modul 0322, 0323]



323 Unterfahrt Brücke

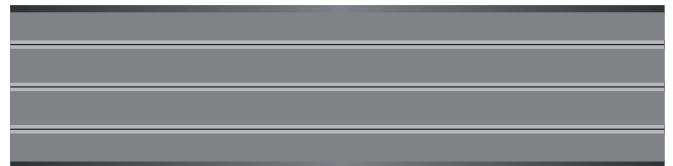

321h Rampe für Brücke

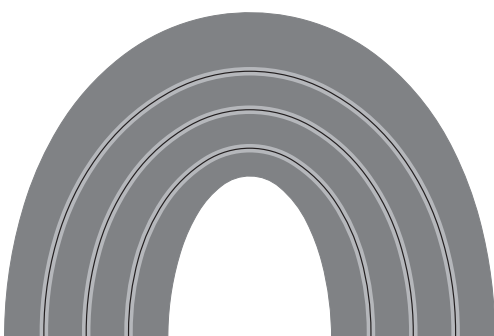

322 Überfahrt oder Unterfahrt Brücke



301h halbe Gerade

200er

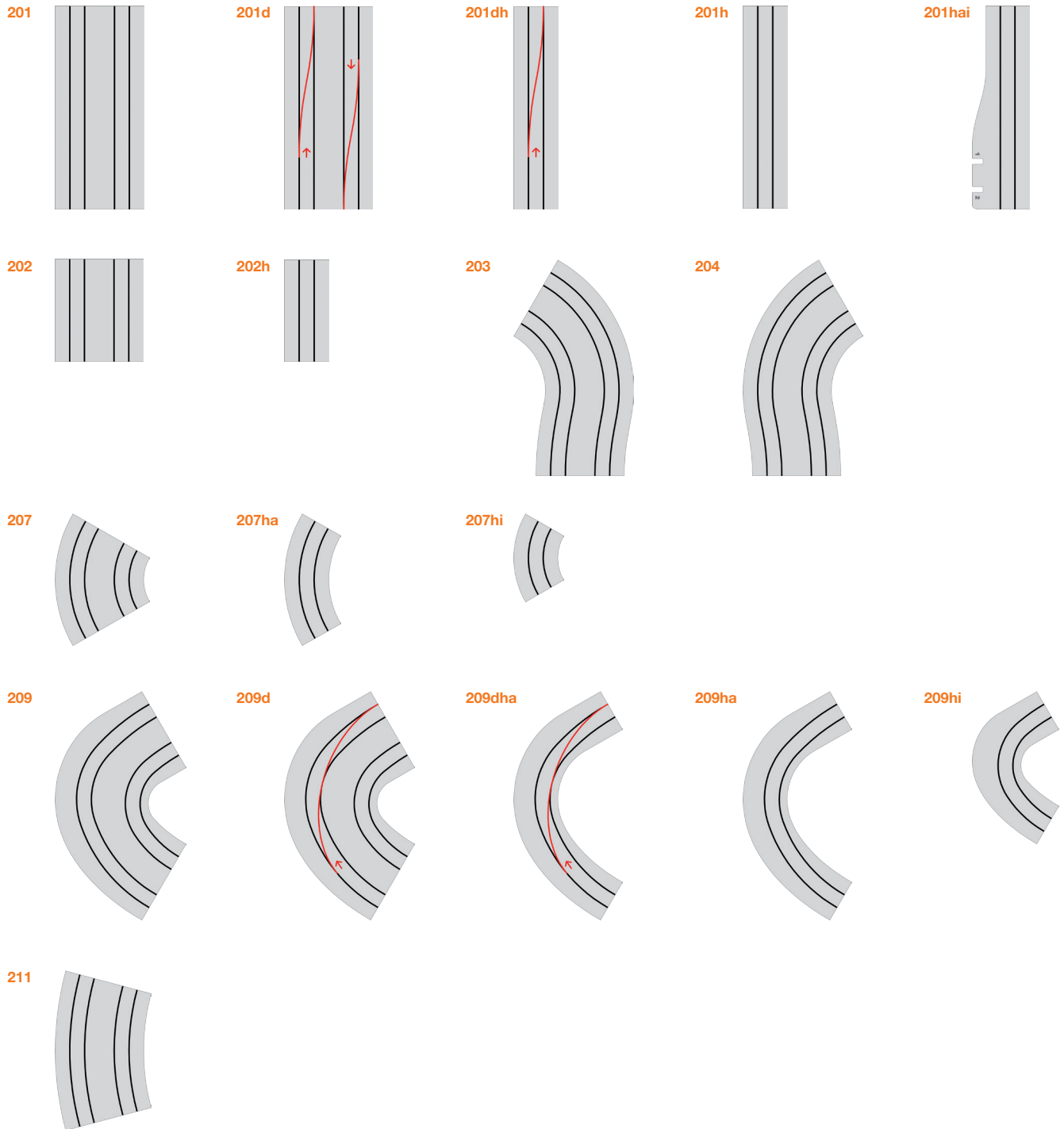

200er

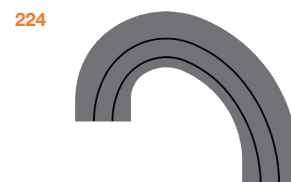
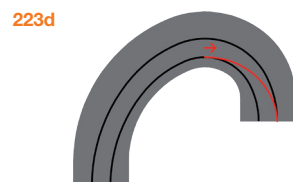
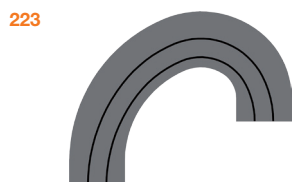
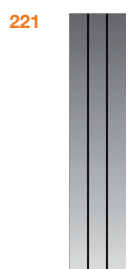
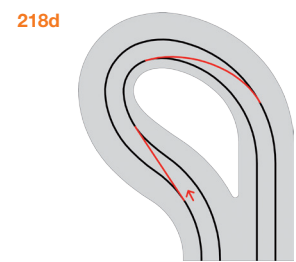
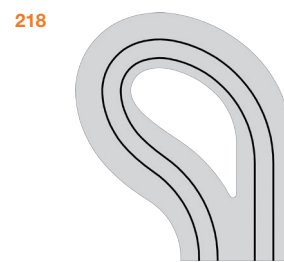
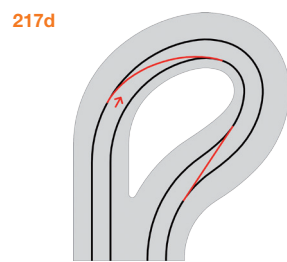
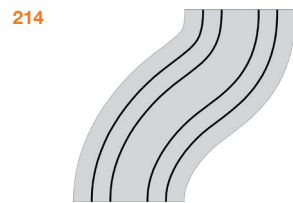
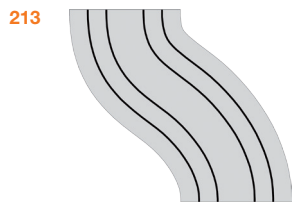

300er*

DIE GERADE [301]



Einfach nur: Gerade. Die Gerade lässt sich leicht in der Länge anpassen und ist auch als Halbe [301H] mit den Maßen 170 cm x 42,5 cm lieferbar. Die Gerade 301 ist unsere Standard Anschluss Gerade.

DIE HALBE [302]



Hilft bei der optimalen Raumausnutzung.

DIE GERADE MIT VERSCHWENK [303]

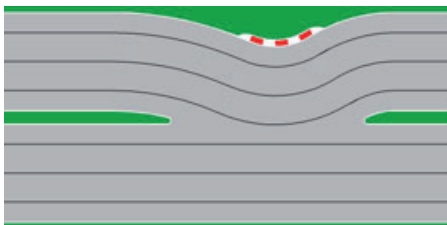

In die eine Richtung gerade – in die andere Richtung ein kurzer Schwenk, der gefühlvoll befahren werden will. Ebenfalls als Anschlussschiene erhältlich.

GERADE PLUS SCHNELLE S-KURVE [304]



Es kommt zunächst ein leichter Schwenk nach innen (2 cm) und dann ein etwas deutlicherer Schwenk nach außen (4 cm). Der kleinste Radius befindet sich am Ausgang der Kurve und beträgt 1,35 m. Die Kurven sind als Splines ausgeführt. Am Eingang der Kurve wird man mit sehr großen Radien von 5,85 m begrüßt, zum Ende hin werden die Radien dann enger. Je nach anliegender Spannung kann man sehr schnell, aber nicht mit Vollgas fahren.

DIE 90-GRAD-KURVE [305/306]



Die Kurven sind aus 8 bis 10 Radien zusammengesetzt. Schön zu fahren und ebenfalls gespiegelt als Modul 306 erhältlich.

*Begrünung beispielhaft

300er*

S-KURVE QUER [307 UND 308]



Kurvenfreude pur. Jede Kurve ist aus mehreren Radien zusammengesetzt. Modul 308 spiegelt die hier gezeigten Kurven.

180-GRAD-KEHRE PLUS 90 [309 UND 310]

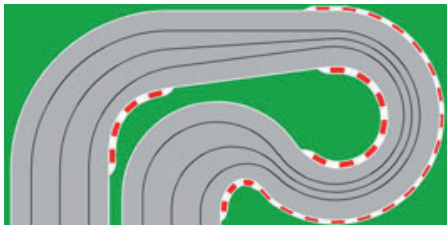

Die Spuren sind im gesamten Kurvenbereich verengt, dadurch verfügen alle drei Spuren über einen schönen, großen Radius. Gespiegelt als Modul 310 erhältlich.

180-GRAD-KEHRE LÄNGS [311/312]



Mit kurzer einseitiger Verengung auf einer Länge von nur 15 cm und dann anschließender strahlenförmiger Öffnung. Gespiegelt als Modul 312. Beide Varianten sind auch als Anschlussschiene erhältlich.

180 GRAD QUER [313/314]

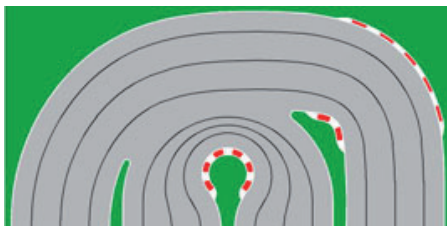

Zwei Varianten die 180 Grad-Wende zu machen: Außen richtig schön lang gestreckt und innen eng wie eine Schikane.

KURZER KOPF [315/316]



Ein Modul zum Quereinbau mit einer engstellenfreien Kehre und einer halben Geraden mit leichtem Verschenk, das das Modul digitalfähig macht. Soll die Kehre auf die rechte Seite, bitte Modul 316 auswählen.

*Begrünung beispielhaft

300er*

WENDEN OHNE ENGSTELLE [317 UND 318]

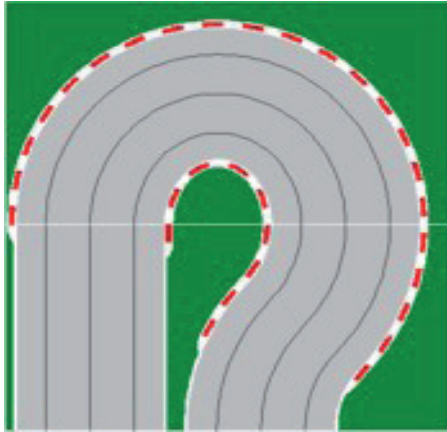

Manche mögen einfach keine Engstellen. Für sie stehen die 317 und die gespiegelte 318 die zweite Möglichkeit dar, ohne »Blechkontakt« um die Kurven zu kommen. Diese Module haben statt unseres Standardmaßes von 170 x 85 ein Format von 121 x 111. Auslaufzonen sind direkt auf eine Breite von 15 cm integriert. Die Streckenlänge (mittlere Spur) beträgt 2288 mm.

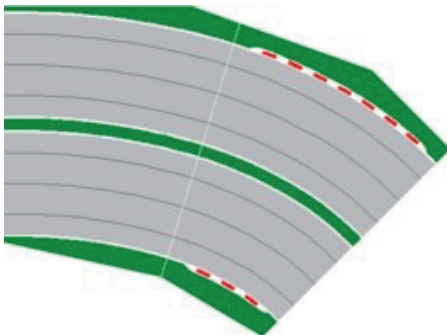

DIE GROSSE 45-GRAD-KURVE [319 UND 320]

Eine echte Hochgeschwindigkeitskurve mit Kurvenradien bis 2,60 m. Für alle drei Spuren liegt die Streckenlänge einheitlich bei 2,76 m. Durch die geteilte Form kann diese Kurve auch über die Strecke verteilt bzw. als S-Kurve eingebaut werden.

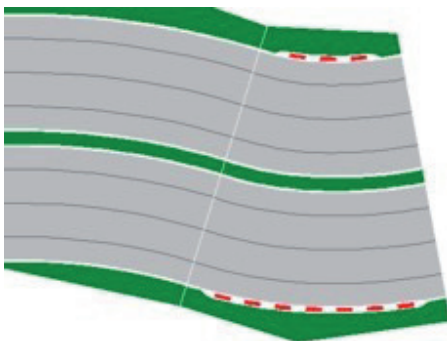

Jede Spur wird aus drei Kurvenradien gebildet. Stellweise öffnen und schließen sich die Kurven. Im engeren Sektor, wo außen Platz zum Driften erforderlich ist, sind die Auslaufzonen direkt integriert. Daher verbreitern sich die Module dort auf 95 cm.

*Begrünung beispielhaft

300er*

DIE GROSSE 45-GRAD-KURVE [319 UND 320] - FORTSETZUNG

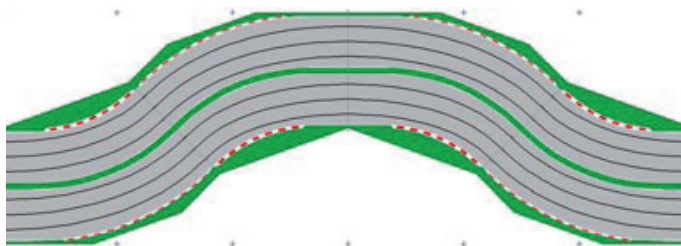
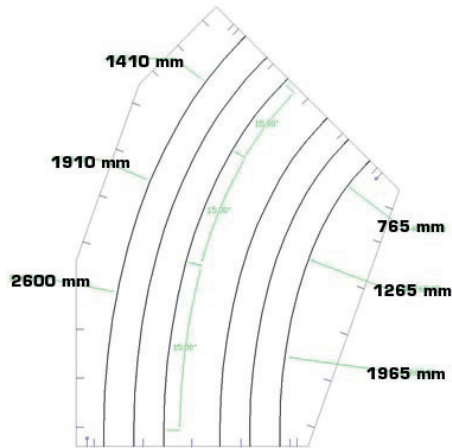

Der Abstand zwischen den Markierungskreuzen beträgt je 85 cm. Eine S-Kurve aus zwei 45-Grad Modulen ist 2,55 m (3 x 85 cm) lang und 1,70 m breit (2 x 85 cm). Damit sind die Module ideal in das 85 cm-Raster einbaubar. Gesamt ist diese Doppel-S Kurve 5,10 m (6 x 85 cm) lang.

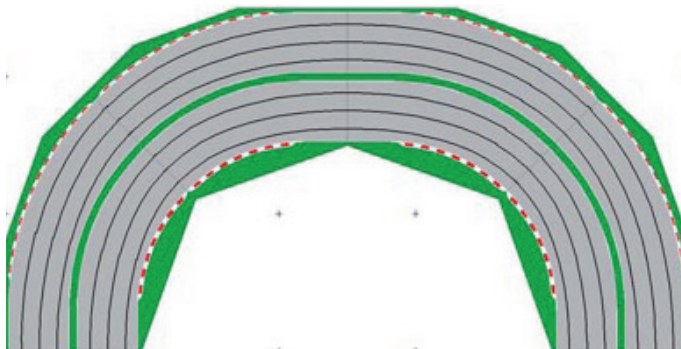

Hier eine 180-Grad Kurve mit einer Spannweite von 4,25 m (5 x 85 cm). Eine 90-Grad Kurve ist 2,125 m lang und breit.

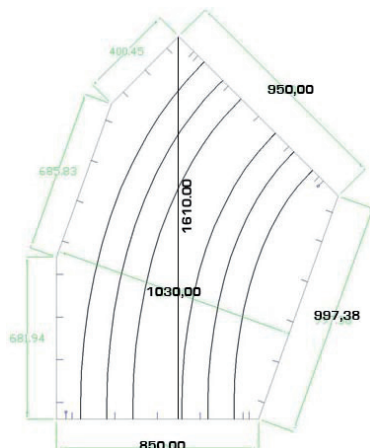

Die wichtigsten Außenmaße in mm. Streckenbeispiele mit den 45-Grad-Kurven.

*Begrünung beispielhaft

300er*

DIE BRÜCKE [JE DREI MODULE: 321 PLUS 2 X 323 ODER 322 UND 2 X 324]



Unsere flüssig und schnell zu fahrende Brücke. Die Rampen für die Auf- und Abfahrt sind zusammen drei Meter lang. Dank der Biegungen der Auffahrt mit Radien von 500 cm heben die Autos auch bei hoher Geschwindigkeit nicht ab. Die obere Kurve ist als Ellipse ausgeführt, die untere asymmetrisch. Die Slots in beiden Kurven laufen voll parallel mit 11 cm Spurbestand. Insgesamt bringt es die Brücke auf 10 m Streckenlänge. Soll die Brücke links von den Fahrern stehen, sind ein 321er und zwei 323er Module richtig, soll sie rechts stehen, bitte ein 322er und zwei 324er Module wählen. Seit Anfang 2008 sind die Rampen von den flach verlaufenden Geraden getrennt. Das hat zwei Vorteile: Erstens können nun auch Digitalmodul, Anschlussmodul oder das Rallyemodul einfach integriert bzw. getauscht werden. Zweitens ist der Transport so viel sicherer.

DIE STEILKURVE [325]



Die schnellste und schönste Art, eine 180-Grad-Kurve zu nehmen. Länge 1700 mm, Breite 1299 mm. Länge der mittleren Spur: 3315 mm. Neigung im Scheitelpunkt: 25°. Das Kunstwerk besteht aus vier Holzelementen und vier Metallstützen. Der Aufbau ist in wenigen Minuten erledigt.

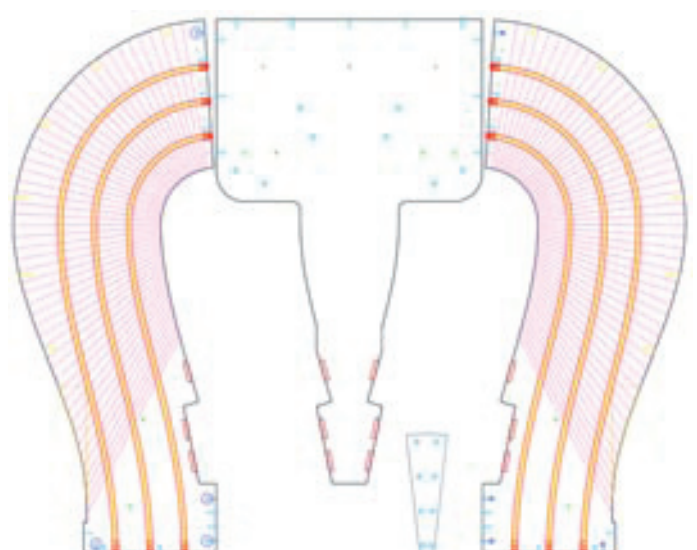
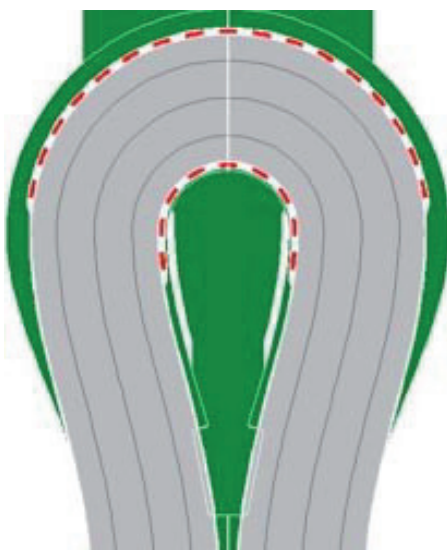

*Begrünung beispielhaft

300er*

DREITEILIGES RALLYEMODUL, DIE LÖSUNG FÜR SOLOFAHRER [326]



Was tun, wenn man alleine fährt? Jede Spur einzeln abfahren? Für ein gutes Training nicht optimal. Mit dem Modul 326 gibt es jetzt eine neue Lösung. Mit ihm können Solofahrer in einem Zug alle drei Spuren hintereinander abfahren. Die Radien der Spurwechsel eignen sich für Vollgasfahrten: Sie liegen zwischen 3,55 m und 5,96 m. Damit die Bahn aber auch für drei und mehr Fahrer betrieben werden kann, besteht Modul 326 aus drei Teilen. Haben sich Gäste angekündigt, wird statt des Spurwechsel-Strangs die S-Kurve eingebaut.

